

Varmista että kasausalusta on puhdas. Pieni hiekanjyväkin voi aiheuttaa kansilevyn naarmuuntumisen.

1.

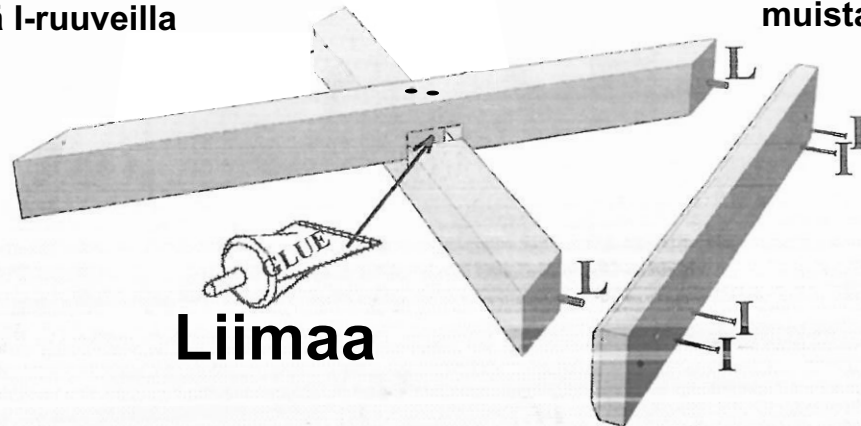







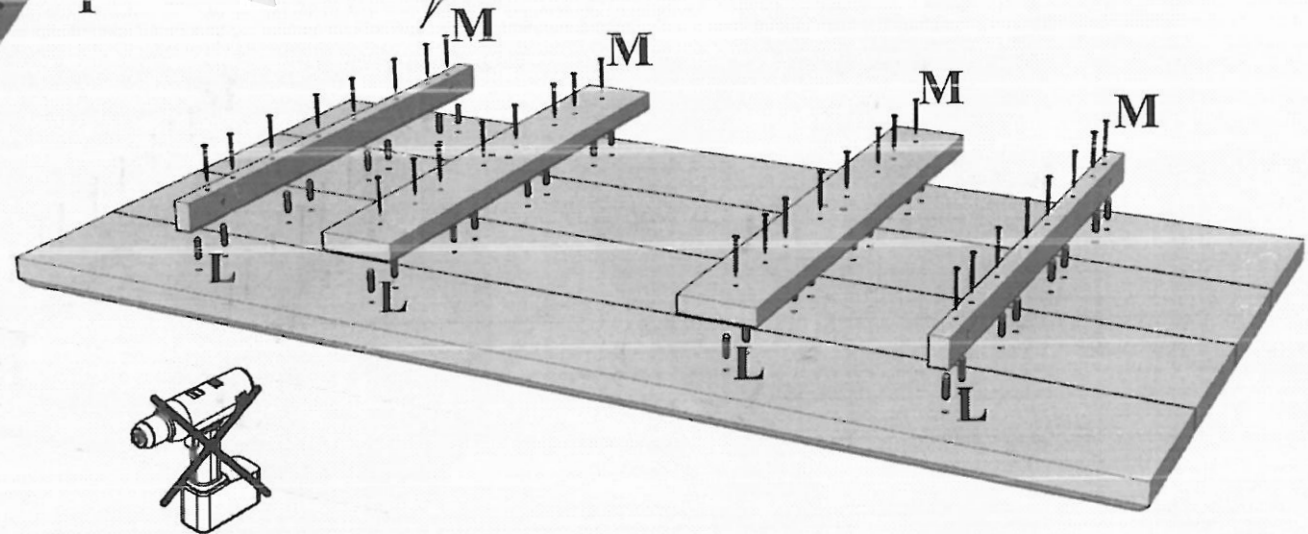
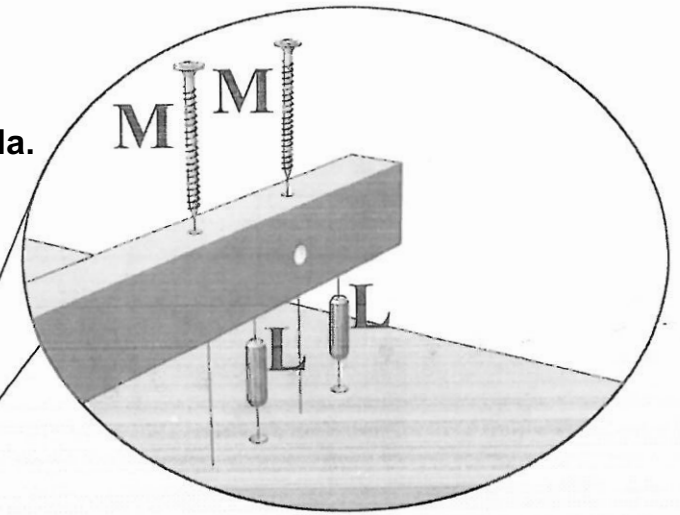

Levitä liimaan huolellisesti jalkaristikoiden liitokseen. Kiinnitä tämän jälkeen jalan pohjapuu 50mm osakiereisillä I-ruuveilla

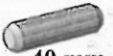

2.

Kiinnitä tämän jälkeen tukipuut 50mm M-ruuveilla. muista poratavit!



I	 50 mm X 8	C	 X4
L	 30mm X 32	E	 X4
M	 50mm X 32	F	 X4
A	 40 mm X 8	N	 X4
B	 60 mm X 8	D	 X 8
G	 80 mm X4 torx kanta		



Jalkatuen kiinnitys 80mm osakierteisillä G-puuruuveilla (torx kanta), muista poratavit

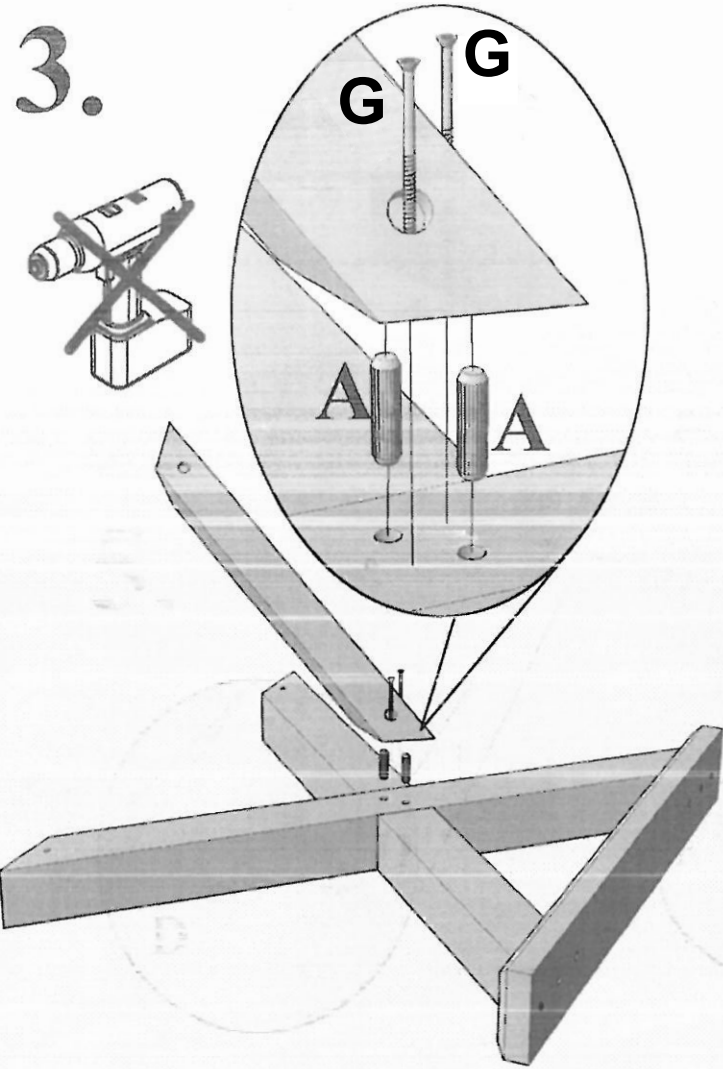

Kiinnitä jalkatuet kanteen 60mm osakierteisillä B-ruuveilla, ja kiinnitä jalka C,E ja F heloilla. Huomio, että sovitus on tiukka ja jalkaa joutuu hieman väännättämään paikoilleen. Aseta N säätöjalat paikoilleen.

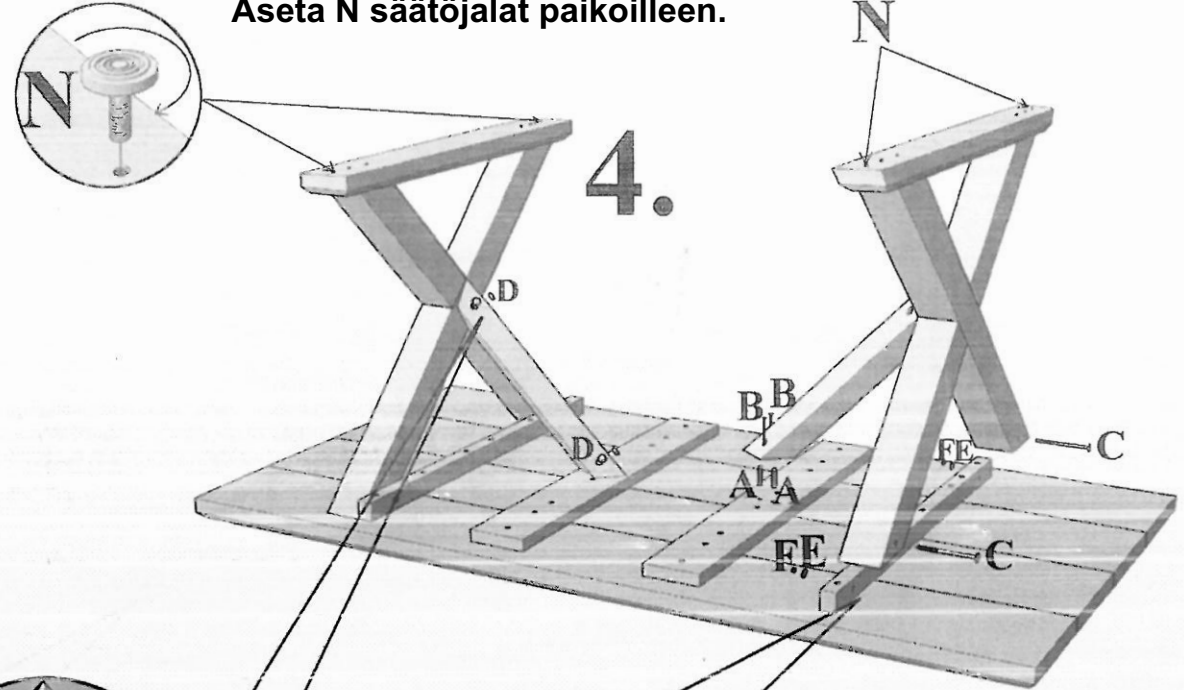

5.

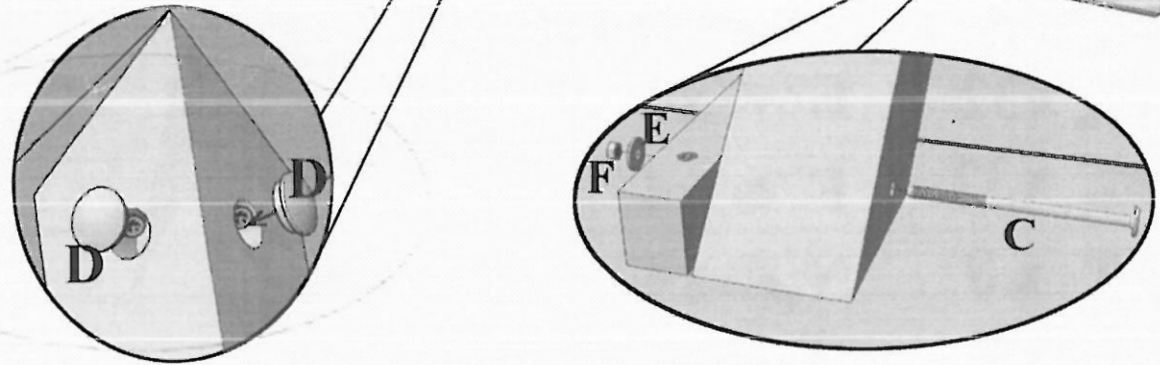

Aseta lopuksi peitetulpat paikoilleen. Pöydän säätöjalkoja säätämällä saat pöydän suoraan kulmaan asennettua.